



सत्यमेव जयते

INDIA NON JUDICIAL
Government of Uttar Pradesh

e-Stamp

CERTIFICATE LOCKED

Certificate No. : IN-UP00342678830317M
 Certificate Issued Date : 25-Apr-2014 01:28 PM
 Account Reference : SHCIL (FI)/ upshcil01/ NOIDA/ UP-GBN
 Unique Doc. Reference : SUBIN-UPUPSHCIL0100404690953934M
 Purchased by : MSRS NANDI INFRATECH PVT LTD
 Description of Document : Article 35 Lease
 Property Description : PLOT NO-GH-02C, SECTOR-10, GREATER NOIDA, G B NAGAR, UP
 Consideration Price (Rs.) : 1,11,56,365
 (One Crore Eleven Lakh Fifty Six Thousand Three Hundred And Sixty Five only)
 First Party : GREATER NOIDA INDUSTRIAL DEVELOPMENT AUTHORITY
 Second Party : MSRS NANDI INFRATECH PVT LTD
 Stamp Duty Paid By : MSRS NANDI INFRATECH PVT LTD
 Stamp Duty Amount(Rs.) : 13,52,000
 (Thirteen Lakh Fifty Two Thousand only)

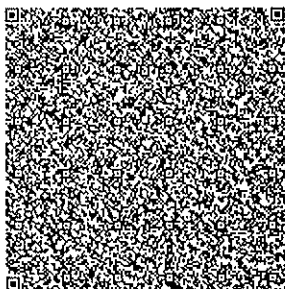

-----Please write or type below this line-----

Manager (Builders)
Greater Noida Indl. Dev. Authority

Nandi Infratech Private Limited

Authorised Signatory

0000043847

Statutory Alert:

1. The authenticity of this Stamp Certificate should be verified at "www.shcilstamp.com". Any discrepancy in the details on this Certificate and as

6 APRIL



उत्तर प्रदेश



AU 893196

Sub Registrar Campus
Greater Noida

MUKESH KUMAR SHARMA
B.Com., LL.B., Advocate
Sub Registrar Campus
Greater Noida

SUPPLEMENTARY LEASE DEED

PLOT NO. GH-02C, SECTOR-10

GREATER NOIDA

Nandi Infratech Private Limited

Lalitish Dora

Authorised Signatory
Authorised Signatory

Nandi Infratech Pvt. Ltd.

LESSEE

Manager (Builders)

Greater Noida Authority

LESSOR

[Signature]

Greater Noida Indl. Dev. Auth.
Manager (Builders)

27

क्रम सं. स्वीकृत दिनांक की तिथि: 12-05-14
स्थापक द्वारा कर्मों का प्रावधान
स्थापक द्वारा का नाम व पता: *MS*
स्थापक की पंजीयति: *5000*

M/s Nandi InfraTech Pvt Ltd
Delhi

गौरव शर्मा स्थापक विक्रेता

लाइसेंस नं. 130/11-12 अथवा 31-3-20... 15
उपनिबद्ध एक कार्यालय ग्रेटर नोएडा, मोतागुड नगर

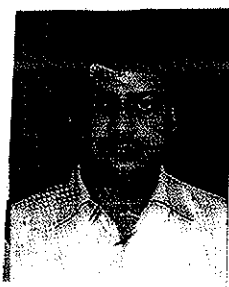
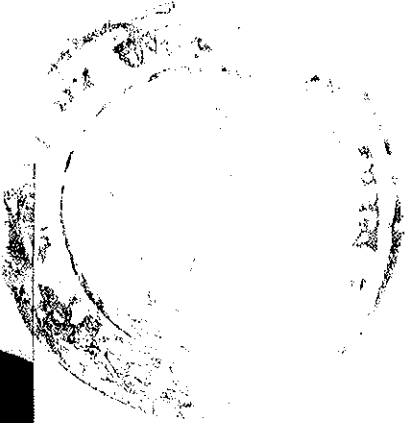



उत्तर प्रदेश UTTAR PRADESH

AU 893197

SUPPLEMENTARY LEASE DEED

PLOT NO. GH-02C, SECTOR-10

GREATER NOIDA

Manager (Builders)

Greater Noida Authority

LESSOR

Manager (Builders)

Greater Noida Indl. Dev. Authority

Nandi Infratech Private Limited

Authorised Signatory

Authorised Signatory

Authorised Signatory

Nandi Infratech Pvt. Ltd.

LESSEE

28
27

कॉम सेंटो.....स्टॉप विक्रय की लिखि.....12.05-14
स्टॉप क्रय करने का प्रोजेजम.....
स्टॉप क्रय का नांग व पता.....
स्टॉप की धनराशि.....
गौरव शर्मा स्टॉप विक्रेता
लाइसेंस नं० 134/11-12 अथवा 31-3-20...
उपनिबन्धक कार्यालय प्रेटर नोएडा, गौतमबुद्ध नगर

पूरक लेखपत्र

10,000.00 50 10,050.00 2,500
फीस रजिस्ट्री नकल व प्रति शुल्क योग शब्द लगभग

मे0 नन्दी इन्फ्राटेक प्रा0लि0द्वारा ललितेश देव

पुत्र श्री शत्रुघन कुमार वर्मा *Kalish Das*

व्यवसाय

निवासी स्थायी सी-134 फर्स्ट फ्लोर विवेक विहार दिल्ली-95
अस्थायी पता सी-134 फर्स्ट फ्लोर विवेक विहार दिल्ली-95

ने यह लेखपत्र इस कार्यालय में दिनांक 19/5/2014 समय 11:58AM
वजें निबन्धन हेतु पेश किया।



रजिस्ट्रीकरण अधिकारी के हस्ताक्षर

(तेज सिंह यादव)
उपनिबन्धक सदर

गौतमबुद्धनगर

19/5/2014

निष्पादन लेखपत्र वाद सुनने व समझने मजमून व प्राप्त धनराशि रू. प्रलेखानुसार उक्त

प्रथम पक्ष

Om

द्वितीय पक्ष

श्री संजीव कुमार शर्मा
प्रतिनिधि प्रे0नौ0औ0वि0प्रा0द्वारा स्नेहलता
(प्रे0स0)
पुत्र श्री
पुत्र/पत्नी श्री पेशा नौकरी



मे0 नन्दी इन्फ्राटेक प्रा0लि0द्वारा ललितेश देव
पुत्र श्री शत्रुघन कुमार वर्मा *Kalish Das*
पेशा
निवासी सी-134 फर्स्ट फ्लोर विवेक विहार दिल्ली-95



ने निष्पादन स्वीकार किया।

जिनकी पहचान श्री हरकेश

पुत्र श्री मूलचन्द

पेशा नौकरी

निवासी एच-168/4 गामा-2 प्रेटर नोएडा

व श्री मनोज शर्मा

पुत्र श्री ए0एन0शर्मा

पेशा नौकरी

निवासी एच-168/4 गामा-2 प्रेटर नोएडा

ने की।

पक्षतः भद्र साक्षियों के निशान अंगूठे नियमानुसार लिये गये हैं।



रजिस्ट्रीकरण अधिकारी के हस्ताक्षर

(तेज सिंह यादव)
उपनिबन्धक सदर
गौतमबुद्धनगर



उत्तर प्रदेश UTTAR PRADESH

AU 893198

SUPPLEMENTARY LEASE DEED

PLOT NO. GH-02C, SECTOR-10

GREATER NOIDA

Nandi Infratech Private Limited

Lalitha Dixit

Authorised Signatory

Nandi Infratech Pvt. Ltd.

LESSEE

Manager (Builders)

Greater Noida Authority

LESSOR
Manager (Builders)

Greater Noida Indl. Dev. Authority

29
13-05-14
मं सं०..... स्टांभ विक्रय की तिथि.....
शुभ क्रय करने का प्राबोजन.....
शुभ क्रेता का नाम व पता.....
शुभ की धारशि.....

गौरव शर्मा स्टांभ विक्रेता

आईसैन्स नं० 134/11-12 अतिथि 31-3-20
एनिसिअफ का कार्यालय ग्रेटर नोएडा, पीताबुद्ध नगर

प्रथम पक्ष

Registration No.: 15438

Year: 2,014

Book No.: 1

0101 संजीव कुमार शर्मा प्रतिनिधि ग्रेटर नोएडा द्वारा स्नेहलता

ग्रेटर नोएडा

नौकरी





उत्तर प्रदेश UTTAR PRADESH

AU 889149

SUPPLEMENTARY LEASE DEED

PLOT NO. GH-02C, SECTOR-10

GREATER NOIDA

Manager (Builders)
Greater Noida Authority

LESSOR
Manager (Builders)
Greater Noida Indl. Dev. Authority

Nandi Infratech Private Limited

Authorised Signatory

Nandi Infratech Pvt. Ltd.

LESSEE

क्र.सं संख्या 37 स्टाम्प विक्रय की तिथि 12 MAY 2014

स्टाम्प क्रय करने का प्रयोजन.....

स्टाम्प केता का नाम व पूरा पता.....

स्टाम्प की धनराशि.....

शत्रुघन कुमार वर्मा

पवन कुमार गर्ग स्टाम्प विक्रेता

लाइसेंस नम्बर-35/1980

लाइसेंस की नवीनीकरण की अवधि 31-3-2015 तक 12/5/2014

अधिकृत विक्रय करने का स्थान उप निबन्धक

भा.ब.अलय ग्रेटर नोएडा

द्वितीय पक्ष

Registration No. : 15438

Year : 2,014

Book No. : 1

0201 मै0 नन्दी इन्फ्राटेक प्रा0लि0द्वारा ललितेश देव
शत्रुघन कुमार वर्मा
सी-134 फर्स्ट फ्लोर विवेक विहार दिल्ली-95





उत्तर प्रदेश UTTAR PRADESH

AU 889150

SUPPLEMENTARY LEASE DEED

PLOT NO. GH-02C, SECTOR-10

GREATER NOIDA

Manager (Builders)

Greater Noida Authority

LESSOR

Manager (Builders)
Greater Noida Indl. Dev. Authority

Nandi Infratech Private Limited

Authorised Signatory
Authorised Signatory

Nandi Infratech Pvt. Ltd.

LESSEE

38
क्रम संख्या..... 37 स्टांप विक्रय की तिथि. ——— 12 MAY 2014
स्टांप क्रय करने का प्रयोजन.....
स्टांप क्रेता का नाम व पूरा पता.....
स्टांप की धरति.....

पवन कुमार गर्ग स्टांप विक्रेता

लाइसेंस नम्बर-35/1980

लाइसेंस की नवीनीकरण की अवधि 31-3- 2015 तक 12/5/2014

अधिकृत विक्रय करने का स्थान उप निबन्धक
भार्यालय ग्रेटर नोएडा

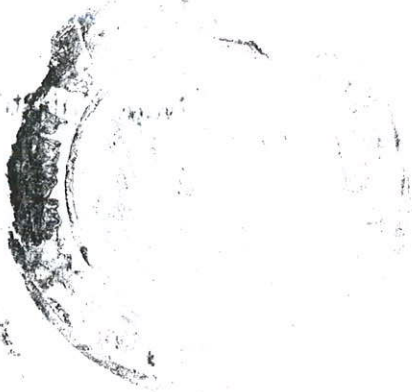



उत्तर प्रदेश UTTAR PRADESH

AU 889151

SUPPLEMENTARY LEASE DEED

PLOT NO. GH-02C, SECTOR-10

GREATER NOIDA

Manager (Builders)

Greater Noida Authority

LESSOR

Manager (Builders)
Greater Noida Indl. Dev. Authority

Nandi Infratech Private Limited

Lalitha Das

Authorised Signatory

Nandi Infratech Pvt. Ltd.

LESSEE

38

क्रम संख्या.....37.....स्टाम्प विक्रय की तिथि..... 12 MAY 2014

स्टाम्प क्रय करने का प्रयोजन.....

स्टाम्प क्रेता का नाम व पूरा पता.....

स्टाम्प की धरणी.....

पवन कुमार गर्ग स्टाम्प विक्रेता

लाइसेंस नम्बर-35/1980

लाइसेंस की नवीनीकरण की अवधि 31-3- 2015

अधिकृत विक्रय करने का स्थान उप निबन्धक

कार्यालय ग्रेटर नोएडा





उत्तर प्रदेश UTTAR PRADESH

AU 893211

SUPPLEMENTARY LEASE DEED

PLOT NO. GH-02C, SECTOR-10

GREATER NOIDA

Manager (Builders)

Greater Noida Authority
LESSOR

Manager (Builders)
Greater Noida Indl. Dev. Authority

Nandi Infratech Private Limited

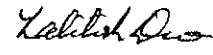
Authorised Signatory

Nandi Infratech Pvt. Ltd.
LESSEE

19

क्र. सं. स्टांप विक्रय की तिथि: 15/05/2014
स्टांप प्रयोजन करने का प्रायोजन: MS
स्टांप प्रेता का नाम व पता: MS
स्टांप की धनराशि: 5000

Mandi Infratech Pvt Ltd
Gansvihar Delhi

गौरव शर्मा स्टांप विक्रेता
कार्ड नं. 124/11-12 अधि 31-3-2015
राष्ट्रीय स्टांप कार्यालय सेंटर नोएडा, गौतमबुद्ध नगर

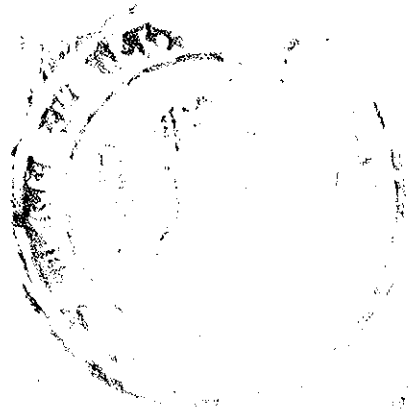



उत्तर प्रदेश UTTAR PRADESH

AU 888241

SUPPLEMENTARY LEASE DEED

PLOT NO. GH-02C, SECTOR-10

GREATER NOIDA

Nandi Infratech Private Limited

Manager (Builders)

Greater Noida Authority

LESSOR

Authorised Signatory

Nandi Infratech Pvt. Ltd.

LESSEE

Manager (Builders)
Greater Noida Indl. Dev. Authority

क्र. संख्या 52 स्टांप विक्रेता का नाम 09/8/14

स्टांप खरी करने का प्रयोजन

स्टांप विक्रेता का नाम व पूरा पता

स्टांप की धनराशि 5000

श्री मन्दी सुभाषि या जी एल

मुख्य लला स्टांप विक्रेता

शहस्रसं नम्बर 72/2000

शहस्रसं की मदीभीकरण की आखिरी 31-3 2015

मिथित विक्रय करने का स्थान उप निबन्धक

मर्यालय ग्रेटर नोएडा





उत्तर प्रदेश UTTAR PRADESH

AU 888242

SUPPLEMENTARY LEASE DEED

PLOT NO. GH-02C, SECTOR-10

GREATER NOIDA

Manager (Builders)

Greater Noida Authority

LESSOR

Manager (Builders)
Greater Noida Indl. Dev. Authority

Nandi Infratech Private Limited

Helitha Das
Authorised Signatory

Nandi Infratech Pvt. Ltd.

LESSEE

क्रमांक 51 09/01/14
स्थापन विवरण
प्रदान करने का प्रयोग
स्थापक के नाम व पूरा पता
स्थापक का हस्ताक्षर

सुख लाला स्टांप विक्रेता
शांति नम्बर 72/2000

विकास की नवीनीकरण की तारीख 31-3-2015
संस्थान विक्रेता का स्थान उप निबन्धक
अध्यालय प्रेटर नोएडा





उत्तर प्रदेश UTTAR PRADESH

AU 888243

SUPPLEMENTARY LEASE DEED

PLOT NO. GH-02C, SECTOR-10

GREATER NOIDA

Nandi Infratech Private Limited

Kalpit D

Authorised Signatory

Authorised Signatory

Nandi Infratech Pvt. Ltd.

LESSEE

Manager (Builders)

Greater Noida Authority

LESSOR

Manager (Builders)

Greater Noida Indl. Dev. Authority

58 09/5/14
.....
.....
.....

पुष्प लता स्ताम्प विक्रेता
भाईसेस नम्बर 72/2000
भाईसेस की मर्यादीकरण की अवधि 31-3 2015
अधिकृत विक्रय करने का स्थान उप निबन्धन
ज्यालय ग्रेटर नोएडा





उत्तर प्रदेश UTTAR PRADESH

AU 887647

SUPPLEMENTARY LEASE DEED

PLOT NO. GH-02C, SECTOR-10

GREATER NOIDA

Manager (Builders)
Greater Noida Authority

LESSOR

Nandi Infratech Private Limited

Authorised Signatory
Authorised Signatory

Nandi Infratech Pvt. Ltd.
LESSEE

Manager (Builders)
Greater Noida Indl. Dev. Authority

स्टाम्प क्रय की तिथि 05-08-14

स्टाम्प क्रय करने का प्रयोजन 2/3

स्टाम्प क्रेता का नाम व पूरा पता

स्टाम्प की धनराशि 86000

Handwritten signature in Hindi

रमल कुमार स्टाम्प विक्रेता

इसेंस नम्बर 125/68/10

इसेंस की नवीनीकरण की अवधि 31-3-15

धिकृत विक्रय करने का स्थान उप निबन्धक

कार्यालय ग्रेटर नौरडा गौड नगर

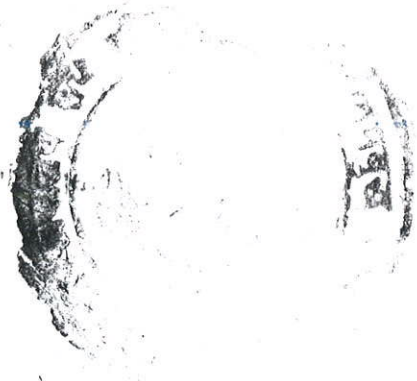



उत्तर प्रदेश UTTAR PRADESH

AU 887648

SUPPLEMENTARY LEASE DEED

PLOT NO. GH-02C; SECTOR-10

GREATER NOIDA

Manager (Builders)
Greater Noida Authority

LESSOR

Manager (Builders)
Greater Noida Indl. Dev. Authority

Nandi Infratech Private Limited

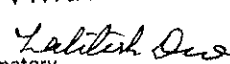
Authorised Signatory

Nandi Infratech Pvt. Ltd.
Authorised Signatory

LESSEE

37

कमल कृष्ण 96 स्टाम्प विक्रेता की तिथि 05-05-14

स्टाम्प क्रय करने का प्रयोजन 213

स्टाम्प क्रेता का नाम व पूरा पता

स्टाम्प की धनराशि 5000

कमल कुमार स्टाम्प विक्रेता

लाइसेंस नम्बर 125/68/13

लाइसेंस की नवीनीकरण की तिथि 31-3-15

अधिकृत विक्रय करने का स्थान उप नियन्त्रक

कार्यालय ग्रेटर नोएडा गौड बूट नगर कमल कृष्ण



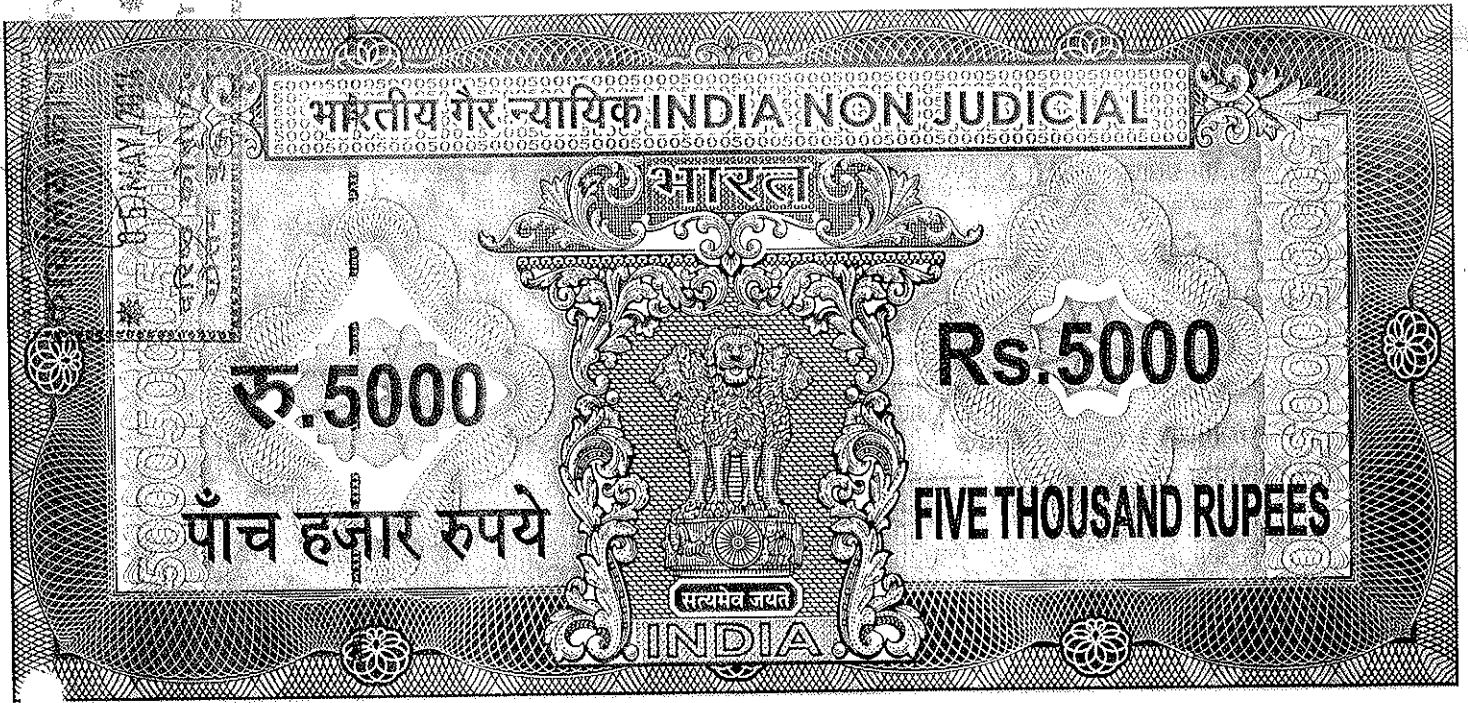

उत्तर प्रदेश UTTAR PRADESH

AU 887649

SUPPLEMENTARY LEASE DEED

PLOT NO. GH-02C, SECTOR-10

GREATER NOIDA



Manager (Builders)

Greater Noida Authority

LESSOR

Manager (Builders)
Greater Noida Indl. Dev. Authority

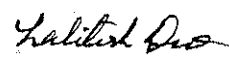
Nandi Infratech Private Limited

Authorised Signatory

Authorised Signatory

Nandi Infratech Pvt. Ltd.

LESSEE

98

क्र. सं. 96 स्टाम्प विक्रेता की तिथि 08-08-14

स्टाम्प क्रय करने का प्रयोजन 213

स्टाम्प क्रेता का नाम व पूरा पता

स्टाम्प की धनराशि 50000

कमल कुमार स्टाम्प विक्रेता

लाइसेंस नम्बर 125/09/10

लाइसेंस की नवीनीकरण की अवधि 31-3-15

अधिकृत विक्रय करने का स्थान उप निबंधक

कार्यालय ग्रेटर नौएडा गौड बू नगर *अमृतसर*





उत्तर प्रदेश UTTAR PRADESH

AK 621418

SUPPLEMENTARY LEASE DEED
PLOT NO. GH-02C, SECTOR-10
GREATER NOIDA

Manager (Builders)
Greater Noida Authority
LESSOR

Manager (Builders)
Greater Noida Indl. Dev. Authority

Nandi Infratech Private Limited

Authorised Signatory

Nandi Infratech Pvt. Ltd.
LESSEE

11 5 MAY 2014

43

..... स्टांप विक्रय का ताथ.....

स्टांप क्रय करने का प्रयोजन.....

स्टांप क्रेता का नाम व पूरा पता.....

स्टांप की धारता.....

श्री श्री गणेश इन्फार्मेटिक्स प्रा. लि.

पवन कुमार गर्ग स्टांप विक्रेता

साइसेंस नम्बर-35/1980

साइसेंस की नवीनीकरण की अवधि 31-3-2015

15/5/2014

अधिकृत विक्रय करने का स्थान उप निदेशक

भार्यालय ग्रेटर नोएडा

भारत सरकार

नोएडा

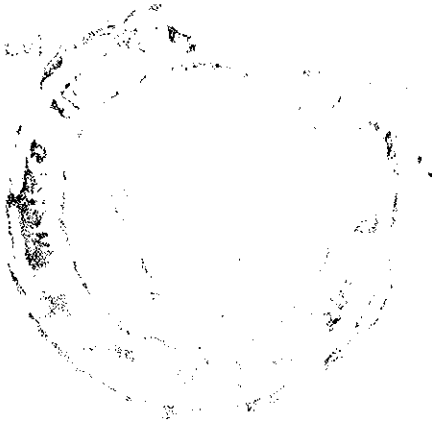



उत्तर प्रदेश UTTAR PRADESH

AK 621419

SUPPLEMENTARY LEASE DEED

PLOT NO. GH-02C, SECTOR-10

GREATER NOIDA

Nandi Infratech Private Limited

Authorised Signatory

Nandi Infratech Pvt. Ltd.

LESSEE

Greater Noida Authority

LESSOR

Manager (Builders)

Greater Noida Indl. Dev. Authority

15 MAY 2014

473
473

संख्या..... स्टांप विक्रय का ताथ.....

स्टांप क्रय करने का प्रयोजन.....

स्टांप क्रेता का नाम व पूरा पता.....

स्टांप की धनराशि.....

पवन कुमार गर्ग स्टांप विक्रेता

लाइसेंस नम्बर-35/1980

लाइसेंस की नवीनीकरण की अवधि 31-3-

2015

अधिकृत विक्रय करने का स्थान उप निबन्धक

भार्यालय प्रेटर ओएडा

Handwritten signature/initials

बुद्धिगत निजी लिमिटेड

प्राइवेट लिमिटेड



SUPPLEMENTARY LEASE DEED

Stamp Duty paid on (as per circle rate value)- (965x29400)=2,83,71,000/-

Stamp Duty- 14,19,000/-

Collector Circle Rate for land Rs. 28000/- per sq.m. but the sold property have park facing then 5% extra rate will be 29400/-

Total Area of Plot 20300 Sq.mtr.

Already Leased Area 19335 Sq.mtr.

Balance Area to be Leased- 965 Sq.mtr.

Total Cost of Land – Rs. 1,11,56,365/-

(As per allotment rate)

This Supplementary Lease Deed is made on this 16TH day of **May, 2014** at Greater Noida between;

Greater Noida Industrial Development Authority, a body corporate constituted under section 3 read with section 2 (d) of the Uttar Pradesh Industrial Area Development Act, 1976 (U.P. Act No. 6 of 1976) (hereinafter called the 'Lessor' which expression shall, unless the context does not so admit include its successors and assigns) of the **One Part**

AND

Manager (Builders)
Greater Noida Indl. Dev. Authority
Manager (Builders)
Greater Noida Authority

LESSOR

Nandi Infratech Private Limited

Authorised Signatory
Authorised Signatory
Nandi Infratech Pvt. Ltd.

LESSEE

M/s. NANDI INFRATECH PVT. LTD., a company duly incorporated under the Indian Companies Act, 1956 and having its registered office at A-6, Basement, Yojna Vihar, Delhi-110092 through its Authorised Signatory Sh. Lalitesh Deo S/o. Sh. Shatrughan Kumar Verma R/o. C-134, 1st Floor, Vivek Vihar, Delhi-110095 duly authorized in this behalf by its Board of Directors vide Resolution dated 22.04.2014 (hereinafter called the 'Lessee') which expression shall unless the context does not so admit, include its executors, successors in office, administrators, representatives and permitted assigns) of the **Other Part**.

Through this Supplementary Lease Deed the parties hereto agree to completing the original Lease Deed dated 09.11.2012 registered with Sub-Registrar, Gautam Budh Nagar, Greater Noida vide Bahi No.1 Jild No. 11981 Page No.219 to 582 Sr.No.21952 dt. 9.11.2012 executing and registering the Group Housing/Builders Residential Sub Divided Plot No. GH-02C, Sector-10, Greater Noida by adding the remaining area of 965 sq.mtr

In page 2 (typed portion) on the main Lease Deed dated 09.11.2012 it is mentioned that "the total area of the plot as per lease plan is 20300 sq.

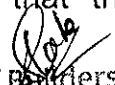
Manager (Builders)
Greater Noida Indl. Dev. Authority
Manager (Builders)
Greater Noida Authority

LESSOR

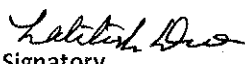
Nandi Infratech Private Limited

Authorised Signatory
Authorised Signatory
Nandi Infratech Pvt. Ltd.

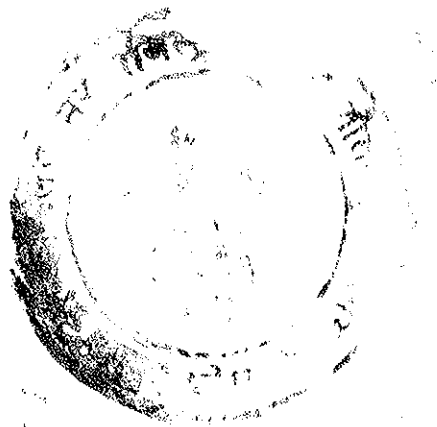
LESSEE



Library of Congress

Washington, D.C.

1950

mtr. out of which 965 sq.m. are not in the possession of the Authority, hence its possession would be given later after execution of supplementary lease deed.”.

This in consideration of the total proportionate premium of the 965 sq.m. is Rs. 1,11,56,365 out of which approx 10% premium of allotted area have been paid by the Lessee to the Lessor (the receipt whereof the Lessor doth hereby acknowledge). The balance 90% premium of the allotted area of plot along with interest will be paid according the terms & condition of Leased deed dated. 09.11.2012.

Now the Lessor has got the possession of affected area i.e. 965 sq.m.. Lessee has requested the Lessor to hand over of this clear area i.e. 965 sq.m., after execution of this Supplementary Lease Deed. Hence, through this Supplementary Lease Deed, the parties hereby execute lease deed of 965 sq.m. area on the terms and conditions mentioned in the main Lease Deed dated 09.11.2012. They further commits that they would pay the annual or one time lease rent

Manager (Builders)
Greater Noida Indl. Dev. Authority

Manager (Builders)

Greater Noida Authority

LESSOR

Nandi Infratech Private Limited

Kalish Dae

Authorised Signatory

Authorised Signatory

Nandi Infratech Pvt. Ltd.

LESSEE



1911

1911

Anx-1

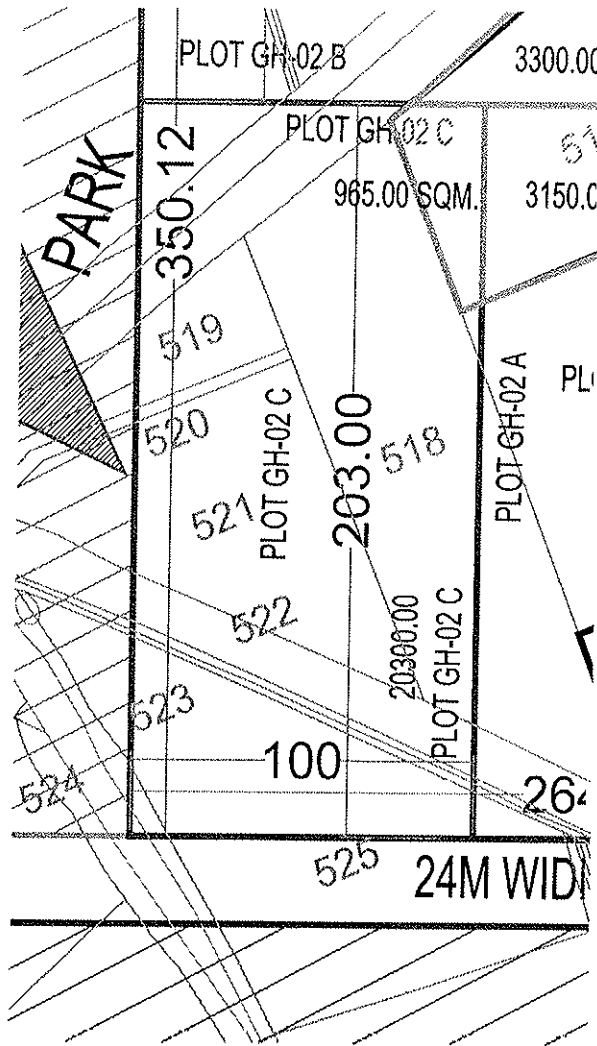

PRODUCED BY AN AUTODESK EDUCATIONAL PRODUCT

PRODUCED BY AN AUTODESK EDUCATIONAL PRODUCT

Manager (Builders)

AREA OF PLOT = 20300.00-965=19335.00 sqm. Greater Noida Indl. Dev. Authority

Nandi Infratech Private Limited

LEASE PLAN FOR PLOT NO. GH-02/C FOR SEC. 10 GREATER NOIDA	PROJ. DEPTT.	<i>[Signature]</i> ASSTT. MANAGER	<i>[Signature]</i> MANAGER	<i>[Signature]</i> SR. MANAGER
	LAND DEPTT.	LEKH PAL <i>[Signature]</i>	NAYAB TAHSEEL DAR <i>[Signature]</i>	TAHSEEL DAR <i>[Signature]</i>
	LAW DEPTT.	<i>[Signature]</i> ASSTT. MANAGER	MANAGER	
	PLNG. DEPTT.	<i>[Signature]</i> SR. DRAFTSMAN	<i>[Signature]</i> SR. EXECUTIVE	

SIGN
POSSESSION TAKEN
OVER ALLOTTEE

SIGN
POSSESSION
HANDLED OVER



GREATER NOIDA INDUSTRIAL DEVELOPMENT AUTHORITY

1000

Nandi Software Private Limited

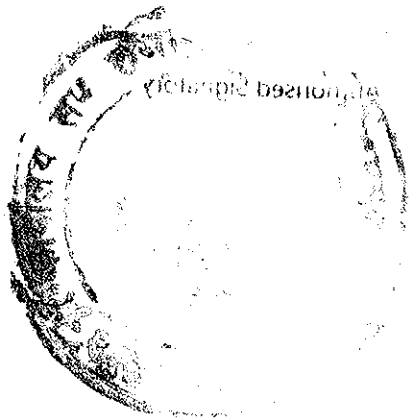

PLOT NO-GH-02C

PLOT NO-GH-02B

PARK

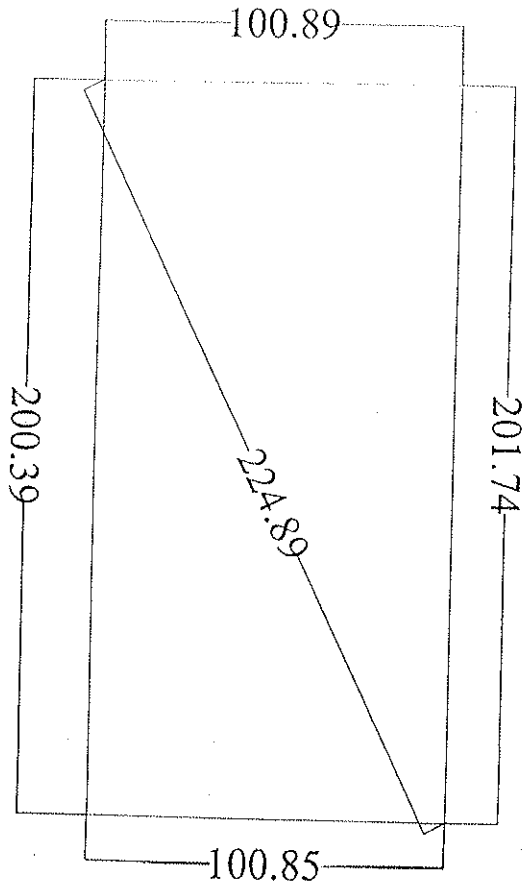

PLOT NO-GH-02A

24 M WIDE ROAD

[Signature]
Manager (Builders)

AREA-20300.00 SQM

Greater Noida Indl. Dev. Authority

Nandi Infratech Private Limited

POSSESSION TAKEN OVER ALLOTTEE <i>Kalitesh Das</i> Authorised Signatory	SIGN POSSESSION HANDED OVER			 NORTH
LEASE PLAN OF PLOT NO-GH-02C SEC-10 GREATER NOIDA	PROJ. DEPTT <i>[Signature]</i> 2.6.2014 ASST.MANAGER	<i>[Signature]</i> MANAGER	<i>[Signature]</i> SR.MANAGER	<i>[Signature]</i> SR.MANAGER
	LAND. DEPTT <i>[Signature]</i> LEKHPAL	<i>[Signature]</i> NAYAB TAHSEEL DAR 30/6/14	<i>[Signature]</i> TAHSEEL DAR	<i>[Signature]</i> TAHSEEL DAR
	LAW. DEPTT <i>[Signature]</i> ASST.MANAGER	<i>[Signature]</i> MANAGER	<i>[Signature]</i> SR.EXECUTIVE-IMGR	<i>[Signature]</i> SR.EXECUTIVE-IMGR
	PLANIG. DEPTT <i>[Signature]</i> SR.DRAUGHTSMAN	<i>[Signature]</i> SR.DRAUGHTSMAN	<i>[Signature]</i> SR.EXECUTIVE-IMGR	<i>[Signature]</i> SR.EXECUTIVE-IMGR

GREATER NOIDA INDUSTRIAL DEVELOPMENT AUTHORITY

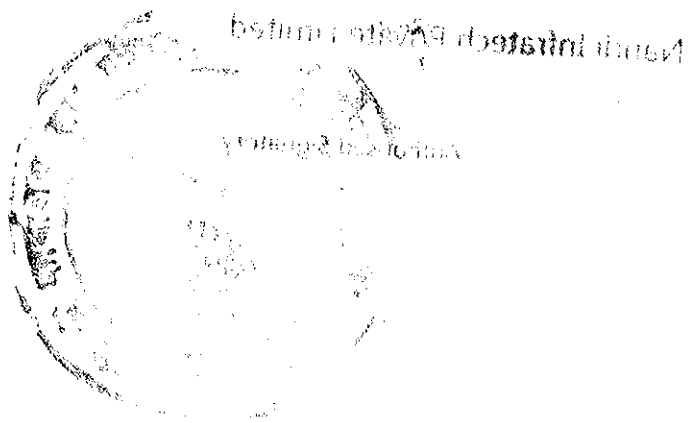

as per entire leased plot area. Copy of lease plan earlier attached with main Lease Deed dated 09.11.2012 is annexed herewith as **Annexure-1**. Now revised lease plan showing the clear plot area i.e. 20300 sq.m. is annexed herewith as **Annexure-2**.

Except as hereinafter varied/modified the original Lease Deed dated 09.11.2012 registered with Sub-Registrar, Gautam Budh Nagar, Greater Noida vide Bahi No.1 Jild No. 11981 Page No.219 to 582 Sr.No.21952 on dt. 9.11.2012 shall continue to have full force and effect.

In witness whereof, the parties hereto have signed this Supplementary Lease Deed on this 16th day of MAY, 2014.

HW
① *Harkesh Singh, Mool Chand*
Witness : *Mr 168/4 Gammara Ji*
Gr Noida

ms
② *Manoj Sharma S/o*
Sh. An. Sharma
Mr 168/4 Gammara Ji
Gr Noida

Witness : *HW*
Manager (Builders)
Greater Noida Indl. Dev. Authority
Manager (Builders)
Greater Noida Authority

LESSOR

HW
Manager (Builders)
Greater Noida Indl. Dev. Authority
For and on behalf of Lessor

For and on behalf of Lessee
Nandi Infratech Private Limited
Authorized Signatory *Helina Dey*
Authorized Signatory
Nandi Infratech Pvt. Ltd.

LESSEE

आज दिनांक 19/05/2014 को
वही सं. 1 जिल्द सं. 15895
पृष्ठ सं. 297 से 340 पर क्रमांक 15438
रजिस्ट्रीकृत किया गया ।



रजिस्ट्रीकरण अधिकारी के हस्ताक्षर

(तेज सिंह यादव)
उपनिबन्धक सदर
गौतमबुद्धनगर
19/5/2014

ADVOCATE & DEED WRITER
WELFARE ASSOCIATION
GR.NOIDA, G.B. NAGAR
S.NO. 40.....FUND.....